

# Baoli

## KBD/G 25-35



Baoli

1.1	Producent		KION BAOLI
1.2	Producentens typebetegnelse		KBG 25 G1 EU5
1.3	Drivmiddel: el, diesel, benzin, drivgas		Gas
1.4	Operatørtype: manuel, fodgænger, stående, siddende, ordreplukker		Siddende
1.5	Nominel kapacitet*/Nominel belastning	Q (t)	2.5
1.6	Lastcenterafstand	c (mm)	500
1.8	Lastafstand, drivakselmidte til gaffel	x (mm)	494
1.9	Akselafstand, drivakselmidte til gaffel	y (mm)	1760
2.1	Arbejdsvægt	Kg	4180
2.2	Aksellast, lastet front/bag	Kg	5860/840
2.3	Aksellast, ubelastet front/bag	Kg	1880/2300
3.1	Dæk: massiv gummi, superelastisk, pneumatisk, polyurethan		SE
3.2	Dækstørrelse, front		225/75-15
3.3	Dækstørrelse, bag		6,50-10
3.6	Trædeflade, front	b10 (mm)	1030
3.7	Trædeflade, bag	b11 (mm)	953
4.1	Tilt af mast/gaffelvogn frem/tilbage	$\alpha/\beta$ (°)	6/12
4.2	Højde, med sænket mast	h1 (mm)	2137
4.3	Fri løft	h2 (mm)	150
4.4	Løft	h3 (mm)	3000
4.5	Højde, med udskudt mast	h4 (mm)	3715
4.7	Højde på beskyttelse (kabine)	h6 (mm)	2231
4.8	Sædehøjde/ståhøjde	h7 (mm)	1233
4.12	Koblingshøjde	h10 (mm)	432
4.19	Samlet længde	l1 (mm)	3780
4.20	Længde til gaffelflade	l2 (mm)	2780
4.21	Samlet bredde	b1/b2 (mm)	1265
4.22	Gaffeldimensioner ISO 2331	s/e/l (mm)	45x100x1000
4.23	Gaffelslæde ISO 2328, klasse/type A, B		II A
4.24	Gaffelslæde bredde	b3 (mm)	1040
4.31	Frigang over jord, under mast	m1 (mm)	146
4.32	Frigang over jord, midten af hjulbase	m2 (mm)	163
4.34.1	Gangbredde for paller 1000 x 1200 på tværs	Ast (mm)	4145
4.34.2	Gangbredde for paller 800 x 1200 på tværs	Ast (mm)	4345
4.35	Venderadius	Wa (mm)	2440
4.36	Indvendig venderadius	b13 (mm)	673.5
5.1	Kørehastighed, med/uden last	km/h	18,5/18,5
5.2	Løftehastighed, med/uden last	m/s	0,500/0,580
5.3	Sænkehastighed, med/uden last	m/s	0,400/0,450
5.5	Trækstangstræk, med/uden last	kN	14,3/12,6
5.7	Hældningskapacitet, med/uden last	%	22/24
5.10	Kørebremse		Mekanisk/Hydraulisk
7.1	Motorproducent/type		HDI PM02 (P24) EU5
7.2	Motorkraft iht. ISO 1585	kW	40.2
7.3	Nominel hastighed	min-1	2600
7.4	Antal cylindre/slagvolumen	cm3	2/2392
7.5	Brændstofforbrug ved indsats	l/h or kg/h	3,15 kg/h
7.9	Køretøjets el-systemspænding	V	12
8.1	Type drivenhed		Hydro dynamisk
10.4	Brændstoftank, kapacitet	l/kg	-
10.8	Anhængertræk, type DIN		Pin



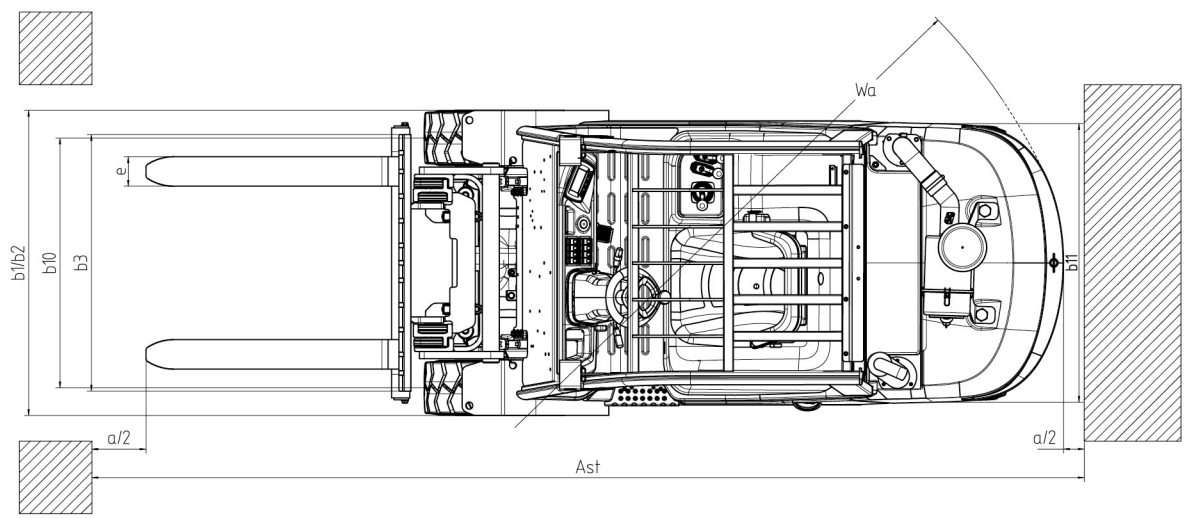
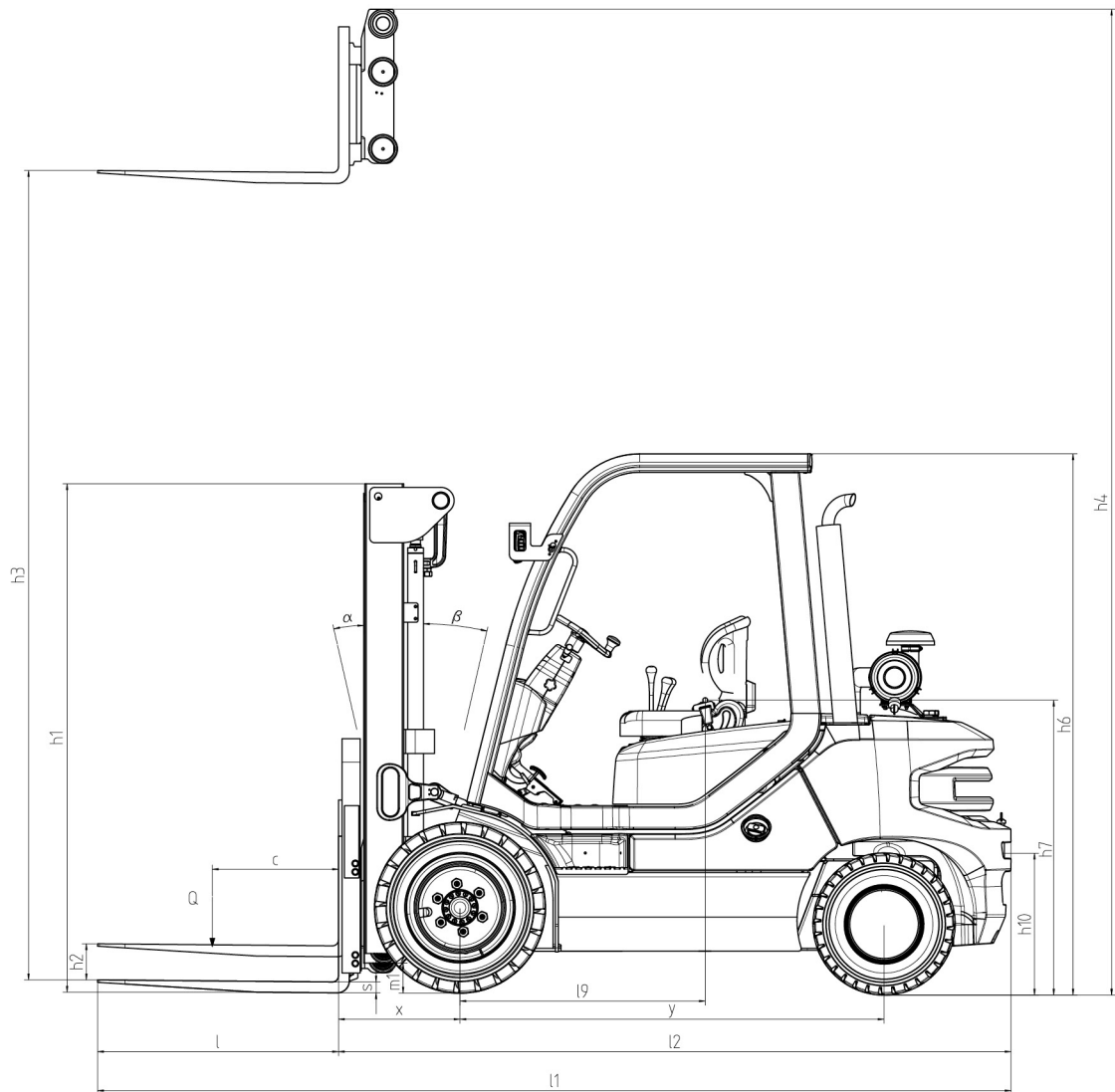

KBG 25 G1 EU5

Mast-type	H3	Nominel kapacitet - lastcenter 500 mm	Nominel kapacitet - lastcenter 500 mm - med sideforskyvning integreret	Nominel kapacitet - lastcenter 500 mm - med sideforskyvning	H1	H4	H2
VM Tele	3000	2500	2500	2250	2147	3715	150
	3250	2500	2500	2250	2247	3965	150
	3500	2500	2500	2250	2447	4215	150
	4000	2500	2330	2090	2747	4715	150
	4500	2240	1990	1770	2997	5215	150
	5000	1950	1650	1450	3247	5715	150
	5500	1660	1310	1130	3497	6215	150
VFM Duplex	3000	2500	2500	2250	2112	3752	1353
	3300	2500	2500	2250	2312	4052	1553
	3500	2500	2500	2250	2412	4252	1653
	4000	2500	2330	2090	2712	4752	1953
	4500	2240	1990	1770	2962	5252	2203
VFHM triplex	4350	2200	2070	1840	2162	5102	1403
	4500	2100	1980	1750	2212	5252	1453
	4650	2010	1880	1670	2212	5402	1453
	5000	1800	1670	1460	2412	5752	1653
	5500	1500	1360	1170	2662	6252	1903
	6000	1200	1050	880	2912	6752	2153
	6500	900	750	600	3112	7252	2353

## KBD/G 25-35



KBD/G 25-35 gaffeltrucks er designet til at levere pålidelighed, produktivitet og omkostningseffektivitet. Produceret på den nye KION-produktionsanlæg i Jinan, er KBD/G 25-35 det perfekte valg til næsten alle applikationer. KBD 25-35 serien er tilgængelig med lastkapaciteter på 2,5, 3,0 og 3,5 tons. Diesel trucks er udstyret med en kraftfuld Doosan motor, der overholder EU5-standarderne; Weichai-motoren tilbydes til markeder, hvor CE-overensstemmelse ikke er påkrævet. KBG 25-35 serien med Doosan LPG-motor tilbyder samme lastkapaciteter som dieselmodellerne. KBD/G 25-35 gaffeltrucks er udstyret med højkvalitets og glat hydrodynamisk transmission. Det nye mast-design, med en løftehøjde på op til 6.500 mm, giver en bredere udsigt for operatøren. Mastprofilen og layoutet af slangerne garanterer en fremragende udsigt over gaffernes spidser og lasten, og sikrer sikker og hurtig håndtering af godset. Gaffelstativet tilbydes med 6 valser som standard med mulighed for 8 valser; kundens fordel er lavere vedligeholdelsesomkostninger på grund af højere valser og mastprofil holdbarhed i forhold til 4-valser gaffelstativet. Mulighederne for hængende eller integreret sideforskydning sikrer hurtigere lastning og losning.

### Teknologi

- ✓ Kraftfulde Doosan- og Weichai-motorer egnet til alle EMEA-markeder
- ✓ Højkvalitets og glat hydrodynamisk transmission
- ✓ Lavere vedligeholdelsesomkostninger med 6/8-rullede gaffelstativ
- ✓ Mange muligheder for sikkerhedslys: for-/baglys, for-/bag arbejdslys, for-/bag blå lys og blinkende advarselssignal
- ✓ Lys med LED-teknologi for lavere energiforbrug
- ✓ Nem adgang til alle hovedkomponenter til vedligeholdelsesoperationer
- ✓ Metal-motorrumskappe for maksimal modstandsdygtighed og funktionalitet
- ✓ Inching-pedal til højpræcisionshåndtering

### Ergonomi og arbejdsplads

- ✓ Nyt mast-design: bredere udsigt for operatøren
- ✓ Kørekabinen er designet med fokus på operatørens komfort og sikkerhed
- ✓ Overhead-beskyttelse ophængt for at absorbere vibrationer

Kørekabinen er designet med fokus på operatørens komfort og sikkerhed: ophængt førerkabine, behagelig sæde, justerbar ratstamme, elektrisk frem-/tilbage-knap til rejseretning, parkeringsbremse aktiviseret med fod, hydrauliske spaker monteret på siden, multicolor display, opbevaringsrum, USB-opladere, baghåndtag med horn. Affjedringssystemet til den øverste beskyttelse absorberer vibrationer forårsaget af ujævne gulve. Parkeringsbremsen aktiveret med fod kræver mindre indsats for at aktivere og deaktivere den sammenlignet med en håndbetjent parkeringsbremse. Farveskærmsdisplayet giver føreren en bred vifte af oplysninger om lastbilens status: timetæller, brændstofniveau, rejsehastighed, anmodning om planlagt vedligeholdelse, alarmtilstand. Sikkerhed og synlighed styrkes yderligere af et omfattende udvalg af tilgængelige lys: for-/baglygter, for-/bag arbejdslygter, for-/bag blå lys og blinkende advarselssignal. Lysene er med LED-teknologi for lavere energiforbrug og er beskyttet af metalovertræk for øget holdbarhed. Den øverste beskyttelse tilbydes med mulighed for eftermontering af halv-/helkabine; kunden har fleksibilitet til at opgradere trucken til en halv- eller helkabine-version. Kvaliteten af komponenterne og tilgængeligheden for vedligeholdelsesoperationer sikrer fremragende pålidelighed.

- ✓ Parkeringsbremsen aktiveret med fod: mindre indsats for at aktivere/deaktivere
- ✓ Farveskærmsdisplay med bred vifte af oplysninger til føreren
- ✓ Elektrisk frem-/tilbage-knap til rejseretning
- ✓ Justerbart sæde og ratstamme
- ✓ Baghåndtag med horn
- ✓ Meget stor og komfortabel operatør-fodplade
- ✓ Overhead-beskyttelse tilbydes med mulighed for eftermontering af halv-/helkabine

