

Baoli

ES 12-N03

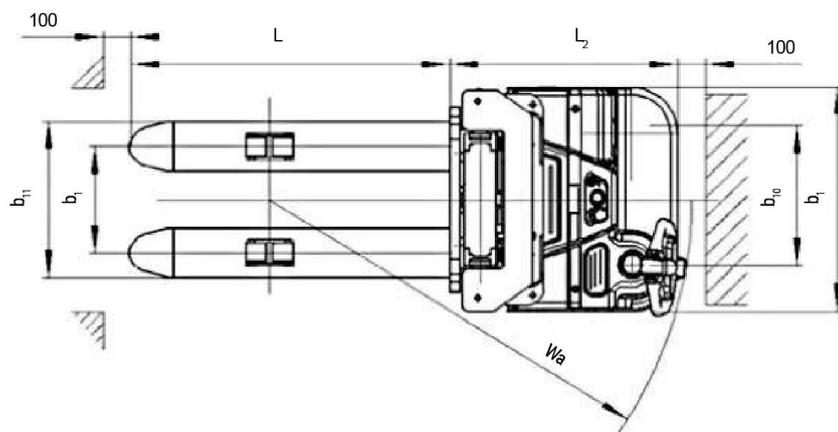

1.1	Producent		KION BAOLI
1.2	Producentens typebetegnelse		ES 12-N03
1.3	Drivmiddel: el, diesel, benzin, drivgas		Elektrisk
1.4	Operatørtype: manuel, fodgænger, stående, siddende, ordreplukker		Gående
1.5	Nominel kapacitet*/Nominel belastning	Q (t)	1.2
1.6	Lastcenterafstand	c (mm)	600
1.8	Lastafstand, drivakselmidte til gaffel	x (mm)	647
1.9	Akselafstand, drivakselmidte til gaffel	y (mm)	1248
2.1	Arbejdsvægt	Kg	1007
2.2	Aksellast, lastet front/bag	Kg	684/1523
2.3	Aksellast, ubelastet front/bag	Kg	610/397
3.1	Dæk: massiv gummi, superelastisk, pneumatisk, polyurethan		PU
3.2	Dækstørrelse, front		Ø 230x70
3.3	Dækstørrelse, bag		Ø 85x75
3.4	Ekstrahjul (dimensioner)		Ø150x54
3.5	Hjul, antal front/bag (x = drevne hjul)		1x+1/4
3.6	Trædeflade, front	b10 (mm)	522
3.7	Trædeflade, bag	b11 (mm)	390/505
4.2	Højde, med sænket mast	h1 (mm)	2308
4.3	Fri løft	h2 (mm)	1760
4.4	Løft	h3 (mm)	3530
4.5	Højde, med udskudt mast	h4 (mm)	4088
4.9	Højde på trækstang i køreposition min/max	h14 (mm)	850/1385
4.15	Højde, sænket	h13 (mm)	90
4.19	Samlet længde	l1 (mm)	1919
4.20	Længde til gaffelflade	l2 (mm)	769
4.21	Samlet bredde	b1/b2 (mm)	820
4.22	Gaffeldimensioner ISO 2331	s/e/l (mm)	60/180/1150
4.25	Afstand mellem gaffelarme	b5 (mm)	570/685
4.32	Frigang over jord, midten af hjulbase	m2 (mm)	28
4.34.1	Gangbredde for paller 1000 x 1200 på tværs	Ast (mm)	2336
4.34.2	Gangbredde for paller 800 x 1200 på tværs	Ast (mm)	2259
4.35	Venderadius	Wa (mm)	1440
5.1	Kørehastighed, med/uden last	km/h	6,0/6,0
5.2	Løftehastighed, med/uden last	m/s	0,090/0,140
5.3	Sænkehastighed, med/uden last	m/s	0,180/0,120
5.8	Max. Hældningskapacitet, med/uden last	%	6/12
5.10	Kørebremse		Elektro magnetisk
6.1	Drivmotormærkning S2 60 min.	kW	1.3
6.2	Løftmotormærkning ved S3 15 %	kW	1.5
6.3	Batteri iht. DIN 43531/35/36 A, B, A, nej		2VBS
6.4	Batterispænding/nominel kapacitet K5	V/Ah	24/180
6.5	Batterivægt	kg	175
6.6	Energiforbrug iht. VDI-cyklus	kWh/h	0.95
8.1	Type drivenhed		AC
10.7	Lydtryksniveau på førerens plads	dB (A)	<70

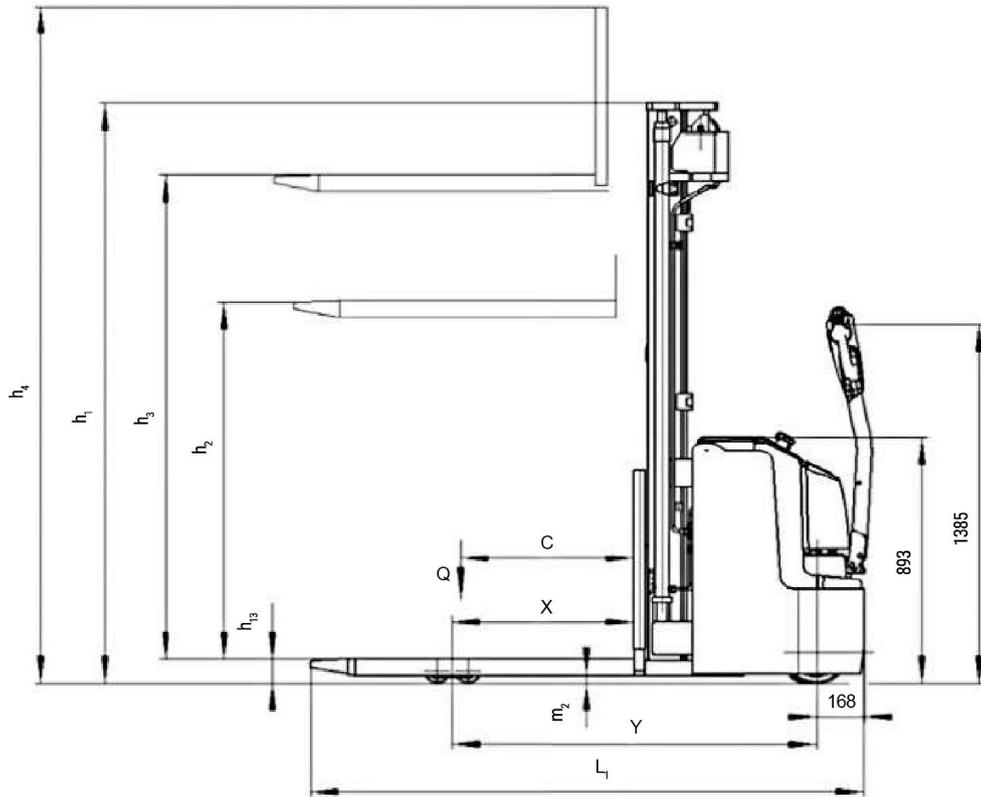

ES 12-N03						
Mast	2 trin 2900 mm	2 trin 3200 mm	2 trin 3600 mm	2 trin med frit løft 2900 mm	2 trin med frit løft 3200 mm	2 trin med frit løft 3600 mm
H1	1958	2108	2308	1958	2108	2308
H2	-	-	-	1410	1560	1760
H3	2830	3130	3530	2830	3130	3530
H4	3380	3680	4080	3380	3680	4080
H3 + H13	2920	3220	3620	2920	3220	3620

ES 12-N03		
2900 mm		
H3 (mm)	Q (kg)	

2900	1000	800
2500	1200	1000
c (mm)	600	700

ES 12-N03		
3200 mm		
H3 (mm)	Q (kg)	

3200	800	600
2900	1000	800
2500	1200	1000
c (mm)	600	700

ES 12-N03		
3600 mm		
H3 (mm)	Q (kg)	

3600	600	400
3200	800	600
2900	1000	800
2500	1200	1000
c (mm)	600	700

ES 12-N03 - ES 16-N02



Baoli ES 12-N03 og ES 16-N02 pallestablerne er perfekte til transport og opbevaring af læs fra 1200 til 1600 kg. ES 12-N03 har et 24 V / 180 Ah blysyrebatteri. ES16-N02 er udstyret med et batteri med højere kapacitet på 24 V / 270 Ah. Takket være den følsomme betjening og proportionelle betjeningskontroller giver disse pallestablere høj håndteringseffektivitet.

Den lange styrearm sikrer optimal og yderst ergonomisk

styring af køretøjet. Det kræver mindre betjeningskraft og giver føreren mulighed for altid at holde optimal afstand til køretøjet.

Robust konstruktionskvalitet og høje teknologiske standarder gør pallestablerne ES 12-N03 og ES 16-N02 til en rigtig pejlemærke i deres branche. Disse pallestablere imponerer med maksimal effektivitet og reducerede vedligeholdelsesomkostninger.

Teknologi og funktioner

- ✓ AC-teknologi
- ✓ Komponenter af høj kvalitet
- ✓ Elektronik beskyttet mod vand og snavs
- ✓ Perfekt kørselsmodulation
- ✓ Robust chassis med fire støttepunkter
- ✓ To og tre trins master til rådighed
- ✓ Op til 4600 mm løftehøjde
- ✓ Forgaffler med en samlet bredde på 570 eller 685 mm fås
- ✓ Lavt monteret styrestang for mindre manøvreringsindsats
- ✓ Automatisk liftobremsering ved maksimal højde.

